

Übersicht

Bedienungsanleitung Punktschweißmaschine, Buckelschweißmaschine Widerstand- Schweißmaschine

Lager Nr.: P61669

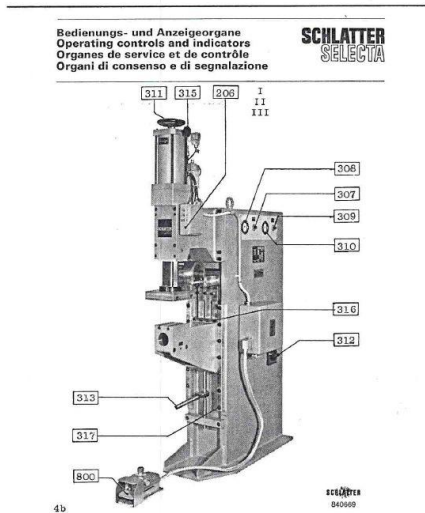

Preis

50,00 €*

Preise exkl. MwSt. zzgl. Versandkosten

Beschreibung

Bedienungsanleitung für eine Punktschweißmaschine SCHLATTER Typ P1.132.43.22

51 Seiten, Deutsch

Größe DIN A4 + DIN A5

- Massbild
- Technische Angaben
- Montage und Betriebsvorschrift
- Maschinen und Funktionsschema
- Merkblatt UVV
- Einstellen der Maschine
- Fehlersuchliste
- Ersatzteile und Zubehör
- Stromlaufplan (SCHEMA Nr. 3-155186/6)
- Elektroplan 2-402072
- Pneumatik Plan (Schweißkopf-Steuerung)

Anleitung stammt von einer:

Punktschweißmaschine SCHLATTER Typ P1.132.43.22

Masch. Nr: S1.3111.1795 Baujahr 1979

Nennleistung bei 50 % ED 56 KVA

Höchstschweißleistung 80 KVA

Erstellt am 06.07.2026.

Dieses Dokument stellt kein Angebot da. Es gelten die aktuellen Preise im Online-Shop.

* Alle Preise exkl. gesetzl. Mehrwertsteuer zzgl. Versandkosten, wenn nicht anders angegeben.

Ausladung 600 mm

Für Vollständigkeit wird keine Haftung übernommen!